



COURT MAIL

No.71

発行 神奈川県女子テニス連盟 (J L T F 神奈川県支部) 広報委員会
 責任者 [Redacted] 信夫利津子
 事務局 [Redacted] 谷 貴美子

第26回 全国レディーステニス全国決勝大会

昭和の森スポーツセンター 11月10日~12日

神奈川県代表チーム準優勝 みごと卒業です

暖かな日差しの日、気合満々の栗野会長とアドバイザーの橋口さん率いる神奈川県チームは好発進しました。2回戦入りで待ち時間が長かったり、コート変更があったりする中、滋賀県チームに1セットも落とす事なく終了。3,4回戦は3-0とここまで1セットも落とさずに来ました。雨で室内戦になった最終日、準決勝の相手は東京都で、3チームとも激しいラリーやスマッシュに打ち勝ち、応援を一身に受けて見事2-1で勝ち上がりました。そして、決勝戦。高レベルの大阪府との戦いでは最後まで食い下がりました。素晴らしいプレーを見せてくれた神奈川県チーム、本当におめでとう！

♥暖かい応援ありがとうございました。3日間充分に楽しませていただき、憧れの神奈川県で夢が叶ってよかった。[山内・青木]

♥良いチームと、廻りの良い環境に恵まれて楽しいテニスができた。途中、フレー！フレー！の声援に勇気づけられました。[石崎・小山]

♥お互いにペアを信じて楽しくプレーが出来ました。年の差なんてなんのその.....子供達の応援もあり幸せでした。[吉田・杉山]



吉田・青木・栗野会長・橋口
 小山
 杉山・山内・石崎

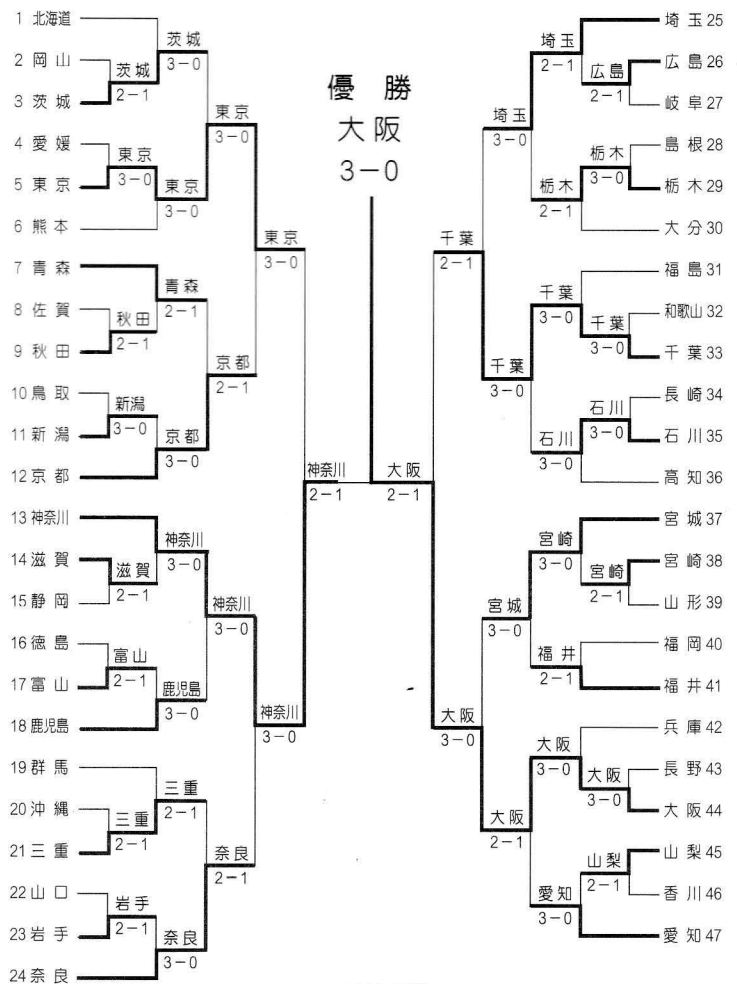

東京 2-1 東京
 千葉 2-1 千葉

(2)

第26回 全国レディーステニス神奈川県大会

予選535組 本選64組 荏原SSC 9月27日~30日

昨年より1日多い4日間で県代表をかけて熱戦がくり広げられました。

年々、若い人達の参加が多くなりレベルが上がって来ているこの大会、ベテランの素晴らしいプレーも目を楽しませてくれました。

石崎・小山 (エバーグリーン・湘南コート)	石崎・小山		
牧野・荷川取 (カトレア・個人)	6 2 6 4	石崎・小山	
岸宗・土屋 (SCアクア)		6 3 6 2	
岸本・和田 (ウインズ・足柄コート)	6 1 6 4		山内・青木
吉田・杉山 (伊勢原・寒川コート)			6 3 2 6 6 3
高橋・吉崎 (ルネス・エバーグリーン)	6 2 6 1	山内・青木	
金子・中島 (個人・ケンウッド)		6 2 4 6 6 2	
山内・青木 (Y S C)	7 5 6 3		



祝勝会

● 3位決定戦

岸本・和田	吉田・杉山	
	6 3 6 2	

◆ 全国決勝大会祝賀会

全国レディース 準優勝 ピンクリボンレディース 準優勝

12月20日 藤沢グランドホテル湘南において全国決勝大会の祝勝会が行われました。

ともに、全国大会準優勝は輝かしいものです。神奈川県チームの強さと層の厚さを感じました。

そして、スポーツウェアから変身した淑女たちの姿も輝いていました！

又この場をかり、神奈川県女子テニス連盟から朝日新聞厚生文化事業団へ新潟中越地震義援金5万円を贈りました。

第2回ピンクリボンレディーステニス神奈川県大会県大会

一般の部230組 50才以上の部45組 荏原SSC 7月12~16日

室内大会となった今年、サウナ状態の蒸し暑さと戦いながらの試合になりました。応援にも力が入り窓越しに大きな拍手を送っていました。

気になるベストドレッサー賞は、3度お色直しをした岩崎・中村組と、2年連続すてきなウェア姿を披露してくれた中澤・城田組に贈られました。

又、乳がん早期発見啓発キャンペーンを展開するスポンサーからはたくさんの賞が提供されました。



最初のウェア
岩崎(右)・中村(左)

- 一般の部
 - 優勝 井一・研野 (シードアヤセ・Y S C)
 - 準優勝 岸宗・土屋 (SCアクア)
 - 第3位 伊藤・山田 (Y S C)
- 50才以上の部
 - 優勝 佐伯・千葉 (上郷グリーンヒル・中央林間)
 - 準優勝 大里・小清水 (小田急はたの)
 - 第3位 高須賀・西村 (横浜ガーデン・東急嶮山)

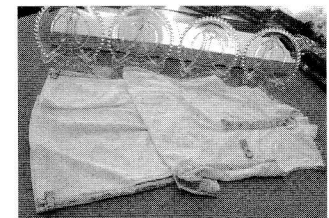

中澤・城田組オーダーメイドで~す

IT委員会では、試合結果や写真をできるだけ早く皆様にお届けしようと日々努力しております。
写真を楽しみにして下さるといった会員の声を励みに、尚よりよいホームページをめざしてまいります。



第2回ピンクリボンレディーステニス全国決勝大会

荏原SSC 10月28・29日

神奈川県代表チーム 準優勝 ～2年連続～

新潟県中越地震で多くの方々に被害が及び余震が続く中、新潟県チームは出場が危ぶまれましたが家族の理解のもと参加することができました。

神奈川県チームは危なげない試合運びで準決勝まで全てストレート勝ちという快挙でした。決勝戦は10ポイントタイブレークを戦い惜しくも4-10で愛知県チームに敗れてしまいましたが、闘志あふれる好プレーを随所に見せ、その素晴らしい試合内容に観客席からは惜しめない拍手がなりひびきました。

表彰式では新潟県チームに特別賞がおくられました。また、白熱した試合に各都道府県の意気込みが感じられる大会でした。

大会を終えて

♥神奈川県以外の方といつもと違ったテニスができ、その方達に勝てた事がとてもよかった。佐伯さん千葉さんに常に先攻していただき感謝です。 [井一・剛野]

♥このテニスの場で全国の人達と一つに結ばれ良かったです。この4人はチームワークが良く本当に楽しかったです。他県の方と仲良くなりお互いの連絡先を教えあい、また会う約束もしました。

[佐伯・千葉]



佐伯・剛野・井一・千葉

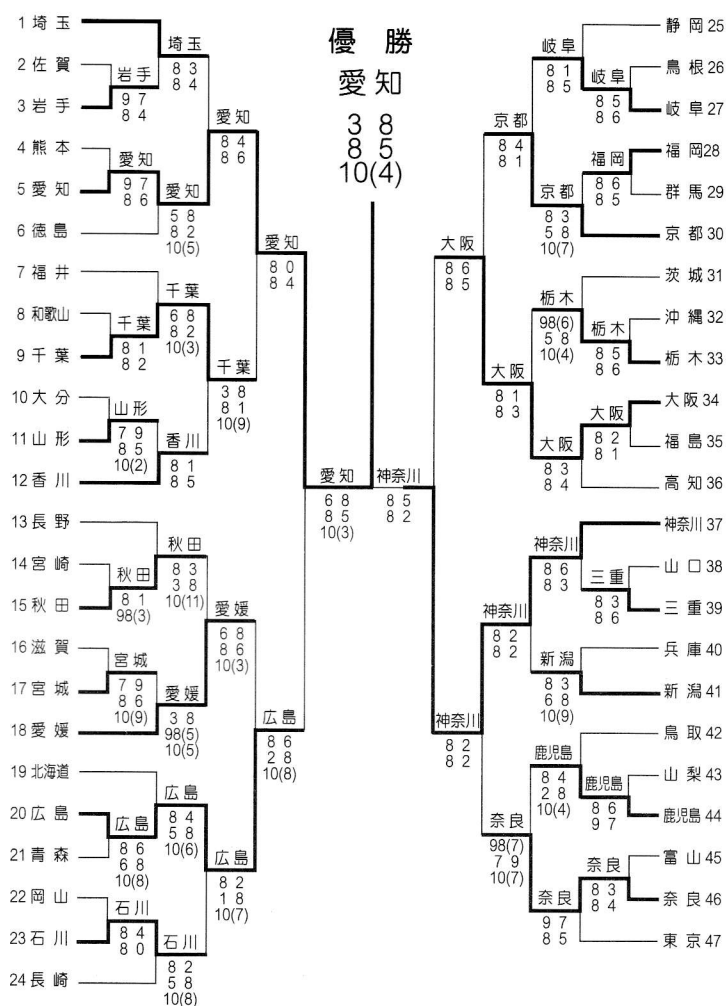

第4回 軽井沢CUP (年齢別チーム戦) 風越公園テニスコート 8月18日

参加選手： 田中・杉山組 加藤・小林組 兼子・小泉組

世界中がオリンピックで熱く燃えている中、ここ軽井沢でも熱い戦いがくりひろげられました。去年の「美知花杯」準優勝チーム 赤いスイートピーが出演、例年になく暑い夏に体調のすぐれない選手もおりましたが団体戦の醍醐味を見せてくれました。助け合い、励ましあい、準優勝という結果を得ることが出来ました。応援の皆様、選手の皆様、開催県の皆様、お疲れ様、そしてありがとうございました。 [入澤]

大会結果 1位：埼玉 2位：神奈川 3位：千葉 4位：東京 5位：東京

第23回 桑名杯レディーステニス大会2004

神奈川県大会 予選：5月24日～26日 400組 4会場

本戦：6月15日～16日 64組 厚木南毛利テニスコート

全日程が好天に恵まれ、出場選手にとっては申し分のないテニス日和となりました。
本戦は各ゲームともに熱戦の結果、8チームが卒業します。皆さんのこれからの活躍を期待します。

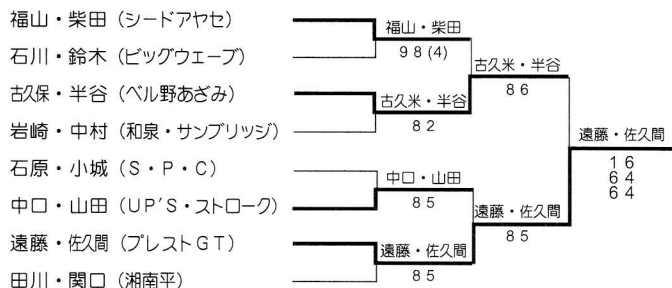

卒業生の皆さん

- ♥遠藤・佐久間 楽しく頑張ろうと、一つ一つやってきた結果、卒業できてうれしいです。これからも、健康で楽しくテニスをしたいと思います。
- ♥古久保・半谷 ボンミスはありましたが、逃げないで強気で向かっていきました。もっているものは全部出せたと思います。
- ♥中口・山田 試合中は、ミスしたときこそコミュニケーションを取り、強気で頑張りました。二人でウェアを決める事で、意欲を湧きたたせています。

●三位決定戦

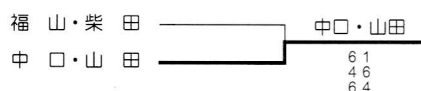

ガンバルゾー!

第11回 関東八都県桑名杯親睦大会

7月2日 昭和の森テニスクラブ

監督：田中啓子

選手：No. 1:遠藤・佐久間 / No. 2 古久保・半谷 / No. 3 中口・山田

参加人数400組の中から代表となった3チームが、7月2日「昭和の森テニスコート」で関東八都県大会に出場しました。少々緊張気味の選手達でしたが、クラス分けでは群馬に3-0で勝ちAグループに入りました。リーグ戦では3-0で埼玉が優勝し、他の3県は1-2で三つ巴となりわずかの差で神奈川は4位でした。

この経験を生かし、さらにレベルアップして下さい。
応援の皆様ありがとうございました。 [田中]

	神奈川	茨城	千葉	埼玉	成績	順位
神奈川	-	2-1	0-3	0-3	1勝2敗	4
茨城	1-2	-	2-1	0-3	1勝2敗	3
千葉	3-0	1-2	-	1-2	1勝2敗	2
埼玉	3-0	3-0	2-1	-	3勝	1

5位 東京 6位 群馬 7位 栃木 8位 山梨

第6回 関東八都県シニア親睦マロニエ大会

栃木県ホテルエピナール那須テニスコート 11月24・25日

選手：50～54才：氏家・楡垣 55～59才：横田・津田 60才以上：秋山・松本

風もなくぽかぽかと暖かい小春日和に恵まれた那須高原で、無事初戦をクリアーし、希望の上位リーグに入りました。さすがキャリアを積んだシニアの大会だけあって、どこの県もただじゃ勝たせてくれません。必ずどのペアかにポイントがかかり、熱の入る応援になりました。

栃木の方達はとても手厚くもてなしてくださり、フルーツ、お菓子、コーヒー、豚汁、餃子など至れり尽くせりで皆大満足でした。

さて気持ち良く準優勝をした後は、大好きな温泉と楽しいパーティです。練習に励んだハワイアンバンド演奏とフラダンスが、揃えたドレスと共に大好評でした。皆様、お疲れ様でした。 [竹内昭子]

大会結果 1位：埼玉 2位：神奈川 3位：東京 4位：栃木

第37回 神奈川県女子テニス連盟 ダブルストーナメント

厚木南毛利テニスコート 11月16, 17, 18日

気持ちよい秋晴れの中試合開始です。途中サルが出没し、コートを移動するハプニングもありましたが、一年の締めくくりにあふさわしいトーナメントでした。最終日の午後ポツポツと雨が降りだしましたが試合は全て終了。連覇を目指し頑張る人、阻止しようとする人、それぞれのテニスがありました。

●一般の部..... 64組

上館・稲木 (個人・湘南ハイランド)	上館・稲木		
伊藤・山田 (Y S C)	6 2 6 0	上館・稲木	
高橋・佐々木 (個人・ケンウッド)	高橋・佐々木	6 1 6 1	
山野・土屋 (S C アクア)	6 0 6 2		上館・稲木
税田・牧野 (さくら・カトリア)			2 6 6 0 6 2
岸本・和田 (ウインズ・足柄口ー)	岸本・和田	田中・杉山	
井上・山下 (東急嶮山)	7 5 2 6 6 0	7 5 6 1	
田中・杉山 (寒川口ー)	田中・杉山		
	7 6(3) 6 3		



稲木・上館



杉山・田中

♥上館・稲木 初戦は大変だったけれど後は順調に来ることができた。記録を作れるように来年も頑張ります。

♥田中・杉山 第2シードがプレッシャーだったけれど久しぶりにここまでくることができて良かった。

●50才以上の部..... 18組

芦名・寺坂 (大島フラワー・小峰)	中嶋・堀		
中嶋・堀 (瀬谷グリーン・笠間)	7 8(6) 7 5	望月・丹野	
望月・丹野 (Y S C・上郷グリーンヒル)	望月・丹野	6 4 7 5	
竹内・佐伯 (上郷グリーン・上郷グリーンヒル)	6 4 7 6(0)		



丹野・望月

♥望月・丹野 去年の2回戦負けの反省をふまえて一つ一つ丁寧にプレーした。

●55才以上の部..... 14組

岩里・神野 (旭台・湘南ファミリー)	岩里・神野		
長島・加藤 (寒川口ー)	6 1 6 3	岩里・神野	
石黒・瀬岡 (西湖グリーン・足柄口ー)	石黒・瀬岡	6 3 6 2	
大谷・只隈 (相模原グリーン)	3 6 6 4 7 6(4)		

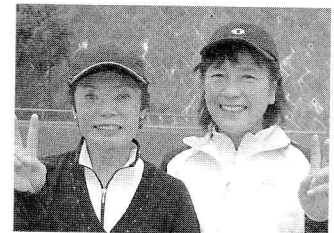

岩里・神野

♥岩里・神野 プレッシャーの中、自分との精神的な戦いでした。優勝できて良かったです。

●60才以上の部..... 6組

三浦・石井 (Y S C・足柄口ー)	竹繁・木村		
竹繁・木村 (伊勢原・鷲尾)	7 5 1 6 7 6(1)		



木村・竹繁

♥竹繁・木村 3年目でやっと優勝できて嬉しい。一つ一つ我慢して返したのが勝利に繋がった。

募金報告

・ A L T 基金 68,175円

今年は「アイメイト協会」[ジャスミンの会]へそれぞれ20万円を贈りました。

・ 難民教育基金 202,872円

「日本女子テニス連盟国連難民対策募金窓口」口座振り込み

第26回 ブロック別シングルストーナメント

Aブロック 等々力公園テニスコート 10月6日~8日

● 一般の部 116名

石川香代子 (市ヶ尾)	富山	
富山千恵子 (TTK)	6 3	富山
	6 2	
山内美智子 (京 浜)	6 1	
	6 3	
米岡喜代美 (T・T・K)	3 6	米岡
	6 3	
	7 6(2)	

● 50才以上の部 13名

福田美希子 (あざみ野ローン)	福田
田村巳代子 (あざみ野ローン)	6 1
	6 4



米岡・富山・福田

- ♥足がつかずに最後まで頑張られて嬉しい！ [富山]
- ♥無心でやったら、最後までこれました！ [米岡]
- ♥シングルスで優勝できるなんて感激です！ [福田]

Bブロック 長浜公園テニスコート・横須賀ダイヤモンドテニスクラブ 10月6・7・15・19日

● 一般の部 95名

磯淵 智子 (鎌倉サイド)	磯淵	
古屋由美子 (鎌倉カトリック)	6 1	磯淵
	3 6	
福田 和代 (SCアクア)	6 0	
	9 8(6)	
大原 里枝 (TTC)	6 3	大原
	2 6	
	6 0	

● 50才以上の部 16名

谷 寿子 (サンブリッジ)	細野
細野千恵子 (オリーブ)	4 6
	6 4
	7 6(4)

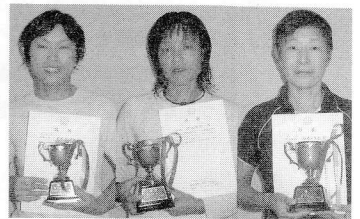

大原・磯淵・細野

- ♥夢のようです。頑張ると良い事があるという見本を作ったというところでしょうか。 [磯淵]
- ♥本当に苦しい戦いでした。細野さんとペア卒業できてとても嬉しいです。チャリに感謝!! [大原]
- ♥お楽しみで出たはずなのに、とても苦しい試合でした。我がど根性にビックリ！ [細野]

Cブロック 桃浜コート 10月6・7・8・13日

● 一般の部 121名

井上 綾 (湘南インドア)	芦谷	
芦谷 貴子 (足柄ローン)	7 6(4)	森
	7 6(4)	
倉持 尚子 (アミティ)	6 7(3)	森
	6 2	
森 一代 (足柄ローン)	6 0	森
	6 3	

● 50才以上の部 13名

神作 明子 (湘南ハンドレッド)	田村
田村恵美子 (大磯ローン)	6 2
	6 0



芦谷・森・田村

- ♥かろうじて50才前に卒業できて嬉しかった。よく知っている相手で、勝っても負けても一生懸命プレイする事を心がけました。途中、足もつってききましたが、ファイナルセットまでできて良かった。 [森]
- ♥同じ年齢で仲良しの森さんとの決勝は、楽しくできましたが、相手はやはり一枚上手でした。自分にできる事が何かを考え、それに結果がついてきた。 [芦谷]
- ♥二年前転職で神奈川へ。こちらでこんなトロフィーをいただけるなんて、とてもうれしいです。試合中はとにかく弱気にならない様心がけた事が勝利につながった。 [田村]

Dブロック 相模原グリーンテニスクラブ 10月6・7・18日

● 一般の部 76名

佐々木昇子 (相模が丘)	佐々木	
吉田 綾子 (ゼスト)	6 2	山下
	3 6	
山下美智子 (相模原グリーン)	6 2	山下
	6 2	
工藤 元子 (大島クラブ)	6 0	山下
	6 3	

● 50才以上の部 4名

新保 洋子 (相模グリーン)	新保
風間 文江 (レニックス)	6 7(6)
	7 5
	6 2

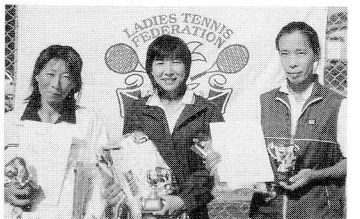

佐々木・山下・新保

- ♥卒業できないと思っていたのでとてもうれしいです。応援して下さった方に、感謝します。 [山下]
- ♥自分に勝つために、最後まで頑張った。ただ決勝戦は足がつって最後までできず残念。 [佐々木]
- ♥決勝戦は長い試合でした。お互い足がつっていても諦めず、終わったときは感無量でした。 [新保]

ふれあい

家族とテニス

父が運動不足の解消に、母も40才の手習いで申し込んだ「スクールの集中レッスン」でしたが都合がつかずに代理で私と妹が参加したのがテニスを始めたきっかけです。

大学の入学祝いに葉山インドアテニスクラブの家族会員になり、とても良い環境の中、親子で自由にテニスライフを楽しみました。時には、母と三人娘が仕事帰りに出来る時間帯にスクールを開講してもらい、せっせと通いました（実は母娘みんな私の旦那の生徒でした…）。夢中で練習したことを懐かしく思い出します。

試合にも出場するようになり、会場でたくさんの仲間ができて、輪が広がりテニスを通して通常では関わることのできない素晴らしい方々との出逢いがありました。中でも「びんきり会」と称する練習会では、レベルに関係なく、未熟な私達も参加させていただいた事は、私達夫婦にとってこの上ない財産になっています。出逢えた皆様には感謝の気持ちで一杯です。

時が立ち、姉妹の環境が変わりましたが、毎年親族で旅行をする時は、必ずテニス合宿のような勢いでみんな主人と共に猛特訓になります。今では、子供達も参加して親族9名+仲間達でますます盛り上がっています。

テニスを始めて25年、姉は会社の実業団で今なお現役。妹も実業団を経て夫の会社で仲間と共に、ファミリーテニスを楽しんでいます。私も子育てで6年間のブランクがありましたが、体を労わりつつ昔を思い出しながら（キャップにも耐えて…）試合にもぼちぼち参加しています。

私には今までのプレーの中で一つの信念をもってやって

荷川取美貴子
(個人会員)



きた事があります。これまで、多くの試合を観戦したり、一流の選手と戦って来た経験の中で「何か一つでも自分にプラスになる事がないか？」と前向きに捉え、「自分に足りないもの、今何が必要なのか、その為にはどのような練習をすれば良いか」常に課題を見つけて工夫しながら次のステップを考えてきました。特にダブルスでは、お互いの個性を活かせる様に、理解し信頼し合う事の大切さに気づきました。試合では、対戦相手を分析し作戦を立て、駆け引きを楽しみながら自分たちのイメージしたプレーを出し切る事を一番に心掛けてきました。プレッシャーに負ける事なく、常にチャレンジ精神を持ってプレーしていきたいと思っています。

これからも、姉妹それぞれがいろいろな大会にチャレンジし、いつまでも仲良く楽しいテニスライフを送り続けたいと思います。

2004 母と子のテニス大会

小田原テニスガーデン 36組 8月12日

今年も「母と子のテニス大会」はおおいに盛り上がりました。最高に暑い日でしたが、みなさん早めに水分補給をしたり、氷を頭や首にあてたりして暑さ対策を工夫し、全員元気に大会を終えることができました。お母さんの頭の上を抜けたボールをあきらめずに必死で追う子供。おばあちゃんに気合を入れてもらって張り切るお孫さん。一人一人にドラマがありました。表彰式では日に焼けた満足そうな笑顔がいっぱいでした。来年もまた新しい思い出作りをしましょう。 [朝尾弘子]

◎小学1～4年生の部 (9組)

決勝トーナメント優勝 太田航平・浩子組

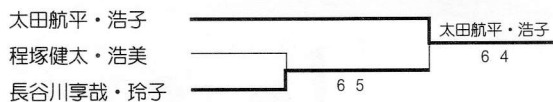

◎小学5～6年生の部 (15組)

決勝トーナメント優勝 成田翔真・永広三代子組

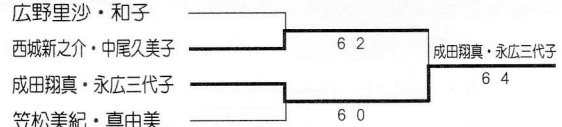

◎中学生男子の部 (6組)

リーグ優勝 成田一平・荻山純子組

◎中学生女子の部 (6組)

リーグ優勝 高価玲奈・美幸組



第15回 ブロック対抗親睦戦 横浜国際プール 12月13日

各ブロックの桑名杯、50才以上、55才以上、一般の試合で、今年活躍した選手の中から成る9チームに、応援団も加わってお祭り気分で4ブロックが競い合い、交流しあう大会です。昨年優勝したAブロックからのカップの返還があり、続いてジャンケンで対戦チームを決め、試合開始です。一回戦はAブロック対BブロックとCブロック対Dブロックで戦いました。二回戦は勝ったAブロック対Dブロックで、惜しくも敗れたBブロック対Cブロックが戦いました。結果Dブロックが優勝カップを手に入れました。どの試合も接戦で応援もヒートアップし、皆の熱気が会場を包み込みました。試合後の応援合戦も各ブロックが趣向を凝らし、カップが登場したり、お色気ムードあり、ラジカセ音楽でのダンスありで会場がお祭り気分一色になりました。おおいに盛り上がり楽しんだ1日でした。次回はぜひいっしょに応援してみませんか？ [館岡 喜久子]

●優勝 Dブロック

♥念願の優勝!! 竹内さん特製の豚汁で選手、応援団のパワー全開。桑名杯2ペアは優秀選手賞もGET。締めは若ちゃん率いる松健サンバ。ピンクパワー炸裂に乾杯。 [氏家]



●2位 Aブロック

♥黄色い声援に後押しされて、ピカチュウやプーさんが走り回る!!優勝は逃したものの、コートとスタンドが素晴らしいまとまりをみせたAブロックの1日でした。 [税田]



●3位 Bブロック

♥グリーン帽子で一致団結し頑張りました。初戦Aブロックに惜敗し3位……苦しい応援コスチュームは花開き個人賞を獲得。来年こそは優勝の花咲かせます!皆様のご声援、協力に感謝します。 [鈴木]



●4位 Cブロック

♥リードしていて途中で逆転され負けた試合がいくつかありました。残念!他のブロック選手のプレーから学ぶことがいっぱいありました。来年は絶対優勝した〜い。 [朝尾]



■ 審判委員会

国際審判員として既に資格をお持ちの大久保範子さんは今年も全国レディースなどいろいろな地域に出かけ活動されてきました。

今年も国際審判員の資格をとる為、岡川恵美子さんが中国に出かけ見事合格。試験は全て英語で行われました。おめでとうございます。

新潟県中越地震

神奈川県女子テニス連盟では「スポーツができる環境に感謝を込めて」と新潟県中越地震の被災者に向け、見舞金5万円を朝日新聞厚生文化事業団に託しました。

第14回 すみれ会チームトーナメント 58チーム

ビオラ エバグリーン
パンジー 横浜スポーツマンクラブ

9月9日
10月26日

台風の多かった今年の秋、ビオラ、パンジー合わせて58チームの参加があり、ビオラは汗ばむ程の晴天に恵まれ、白熱した試合で見ごたえがありました。パンジーは予備日も今にも降りだしそうな中、試合を始めました。やはり本格的に雨になり、途中何度も中止を考えましたが、選手の皆様の協力で終了する事が出来ました。ずぶ濡れの選手の方々に感謝いたします。すみれ会員のパワーを再認識した大会でした。本当に
お疲れ様でした。

[坂口久子]

●ビオラチーム

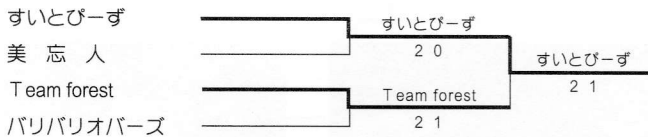

優勝 すいとびーず

♥準決勝で1度死にかけたけれど、精鋭を集めたチームだったのでこの勝利を勝ちとれた!

準優勝 Team forest

♥新しいエバグリーンを盛り上げようという関わりのある仲間がまりました。せっかくお揃いのウェアもここまで勝つと思わなかったのが最後はバラバラのウェアになってしまい残念!

●パンジーチーム

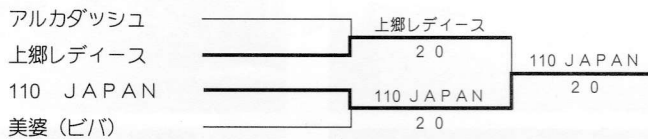

優勝 110 JAPAN

♥雨にも風にも逆境にも負けず戦えたのはチームワークの良さだと思う。110番と読まず飯尾(いいお)と読んで!

準優勝 上郷レディース

♥強いチームと対戦させていただき良い勉強になりました。今年も準優勝だったので、来年また頑張ろうと意欲を掻き立たせられた。



すいとびーず



Team forest



110 JAPAN



上郷レディース

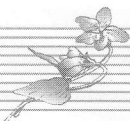

第9回 すみれ会親睦旅行 沖縄の巻

11月24~26日 20名

沖縄のお天気は?気温は?皆さん体調は如何かしら? などなど、思いを馳せながらやっと迎えた旅行初日、羽田でお逢いした皆様の笑顔に一安心。旅の始まりです。

幸いお天気に恵まれ、ひめゆりの塔・首里城・玉泉洞へと、さすが普段鍛えた足腰、難なく一日目クリヤー。二日目は沖縄の方との親睦テニスで、和気あいあいの真剣勝負。細部にわたるおもてなしに感謝感激!リタイヤする方もなく最後迄笑顔の輪、まだまだ遊び足りないビーチ・パターゴルフ・近くの観光へと、夜は大露天風呂と美味しい食事でも心も体もポッカポカ。

いよいよ旅を締めくくるクライマックス。三日目は美ら海水族館でジンベイザメとご対面。この日は気温も28度まで上がりちょっぴりイルカが恨めしく、日陰を探しながらクーラーの効いたバスへ。

盛り上がった三日間も過ぎてしまえば“ア!”と言う間。空港でのお別れが何やら寂しく、また機会があればすみれ会の旅行に参加していただける事を心からお待ちしています。

[上条佐恵子]



すみれ会 一泊旅行

湯河原ラケットクラブ

6月10~11日

50名参加

今年は湯河原ラケットクラブで行われ、初日は4チームによる対抗戦をしました。その後ゆっくり温泉を楽しみ、そして、大変評判の良い美味しい夕食をいただき、カラオケで盛り上がりました。

翌日は残念ながら雨になりましたので、室内で日頃お手合わせの少ない方と親睦試合をして、一泊旅行が終了しました。
[長島廣子]

第13回ヨコハマハンディテニス大会

三ツ沢公園テニスコート 11月27日

小春日和のもと、選手（過去最多の102組）・ボランティア総勢約300人がさわやかな汗を流しました。大会のテーマは『障害者と健常者の交流の場』心のバリアフリーにあります。「新聞記事を見て」と、高校生がパートナーとして参加してくれた事も今大会の大きな収穫です。日ごろ障害を持つ方との接点の少ない若い人たちが、一緒にテニスをしながら1ポイントを共に喜び悔しがり、ゲーム後にはお互いの健闘を称え、心の交流を体感してくれました。

大会は多くのご協賛ご協力により運営されていますが、皆様の心温かなボランティアをいただいた事が成功の大きな原動力となりました。

毎回参加くださる方はもとより、今回初めてご協力いただいた方、今後ともよろしくお願ひいたします。

[大会委員長 松丸 緑]

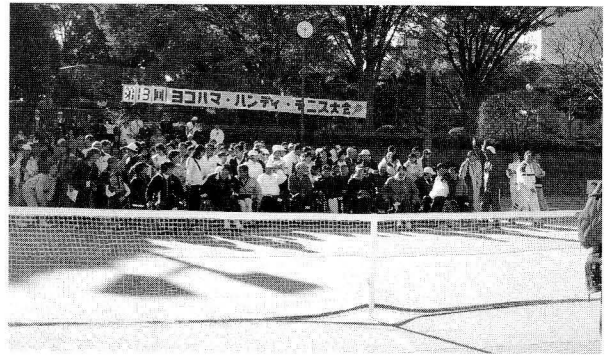

参加ボランティアの声

- ☆選手が喜んでくれたので「来年も頑張ろうね！」と約束しちゃいました。
- ☆ポイントを取ってはハイタッチ、ミスしたときは肩を叩いて励ましあうべア。「笑顔って美しい！」と改めて感じました。
- ☆パートナーボランティアの上手なプレーをお手本に、選手がレベルアップしてくれるとうれしいなー。
- ☆疲れましたがゲーム内容の面白さにボール拾いを忘れてしまいました。難しそうだけれど、次回はパートナーとして参加してみたい。
- ☆ボランティアとして参加しながら、彼らにいつも元気を貰っています。

貴社のテニスへの情熱を少しだけ分けて下さい!!

ボランティア委員会

ボランティア募集

毎年11月に行われる障害者の大会において手話のボランティアとして大会に協力して下さる方を募集しています。連絡をお待ちしています。

連絡先：中田秋子

第21回 日本車いすテニス競技大会 8月28~29日

台風の為あいにくの雨模様の中、選手達は再会を喜び、家族や友人の応援を受けて白熱した戦いが繰り広げられました。中でもメインクラスは海外への夢を胸に酷暑の厚木に臨んできます。今年はこの大会の先輩選手がパラリンピックで優勝しました。今後も二人に続く選手が出るのを楽しみに、私達もボランティアとしてかかわっていきます。ご協力いただいたボランティアの皆様ありがとうございました。

[ボランティア委員長 松丸 緑]

編集後記

・パソコンは1字1字やっとなど打てるかな？文才は？どちらもさっぱりダメ！でも1つ1つと思い、その時々をやってきました。母の頑張る姿に娘は“きっと良い事あるよ！”と嬉しい一言。 [高橋]

マルチナ・ヒンギス
共同開発

より快適なラケット、「V-CON MC」誕生。



私自身が開発に協力したV-CON20MCと17MCはテニスの楽しさ、快適性を追求したモデルです。このラケットの打球感は想像以上に快適で心地よく、とても気に入っています。私と同じようにテニスを心から楽しんでいる、日本の皆様も是非、このラケットでボールを打つ楽しさ、気持ち良さを試してみてください。

[マルチナ・ヒンギス/ヨネックス プロスタッフ]

追加発売
アスリートプレーヤーに
HGサイズ(平均300g)登場

新製品 100 0.5
HEAD WEIGHT

打応えのある打球感とシャープな飛びを
求めるオールラウンドプレーヤー向け。

V-CON17MC

¥34,650 (本体価格¥33,000)

- 素材/高弾性カーボン+エラストマー+スーパーHMG
- カラー/17MC:ホワイト・20MC:レッド
- サイズ/G1・2・3(17MC:平均280g・20MC:平均255g) HG2・3(17MCのみ:平均300g)
- 日本製 ● フララケットケース付き

新製品 107 0.5
HEAD WEIGHT

柔らかい打球感と軽やかな飛びを
求めるダブルスプレーヤー向け。

V-CON20MC

¥36,750 (本体価格¥35,000)

推奨ストリングス



V-CON17MC
ATG850・TG125TP・
ATG132NB・ATG128NB



V-CON20MC
ATG850S・ATG850・
ATG132NB・ATG128NB

YONEX