

第37回 Cブロックシングルストーナメント

日時 2015年10月6日(火)・7日(水)・8日(木) 順延日22日(木)

会場 平塚市立桃浜町庭球場

【一般の部】

10/6(火)			10/7(水)		10/8(木)			10/7(水)		10/6(火)		
1R	2R	3R	4R	QF	SF	F	SF	QF	4R	3R	2R	1R

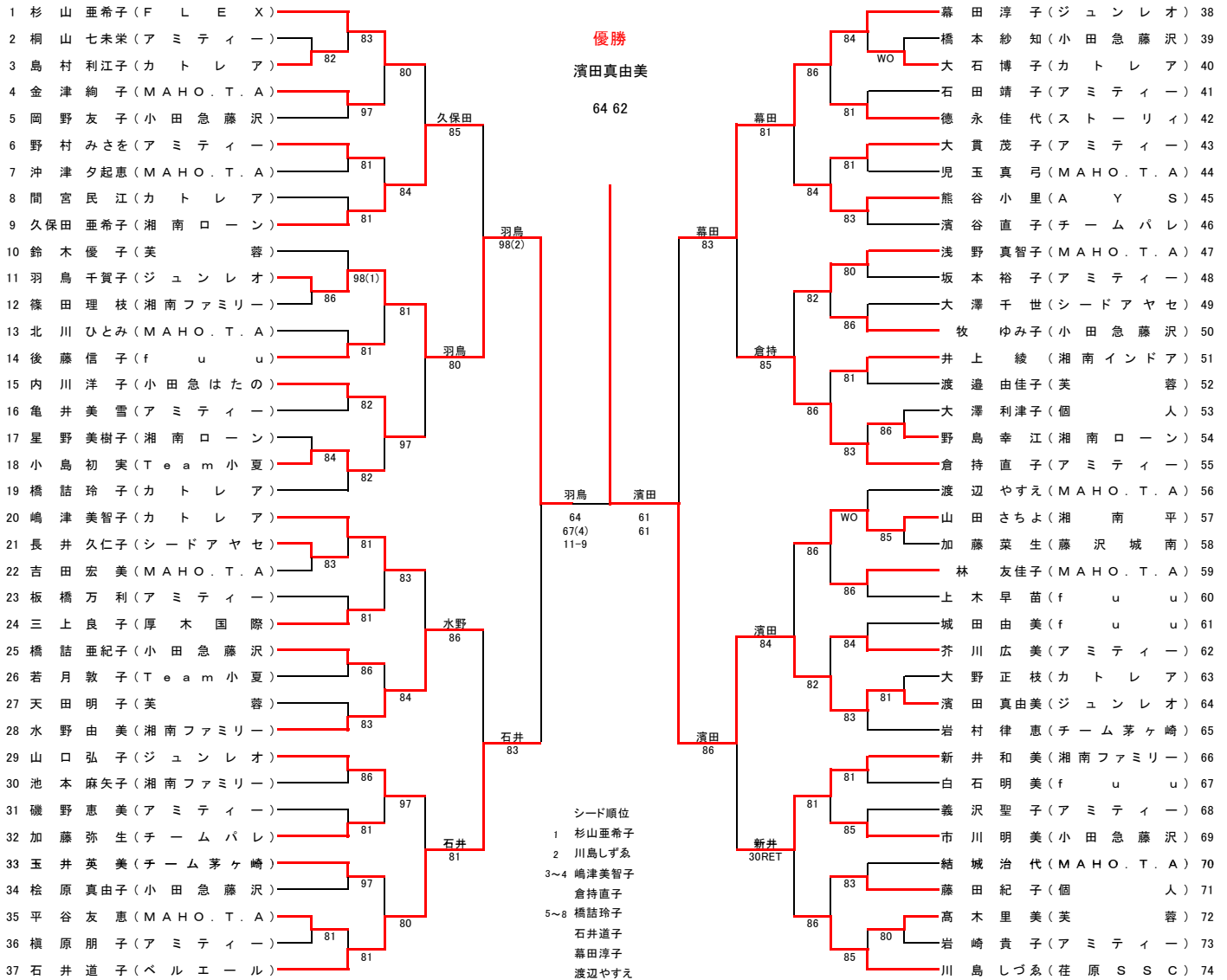

【50才以上の部】

10/6(火)			10/7(水)		10/8(木)			10/7(水)		10/6(火)		
1R	2R	QF	SF	F	SF	QF	2R	1R				

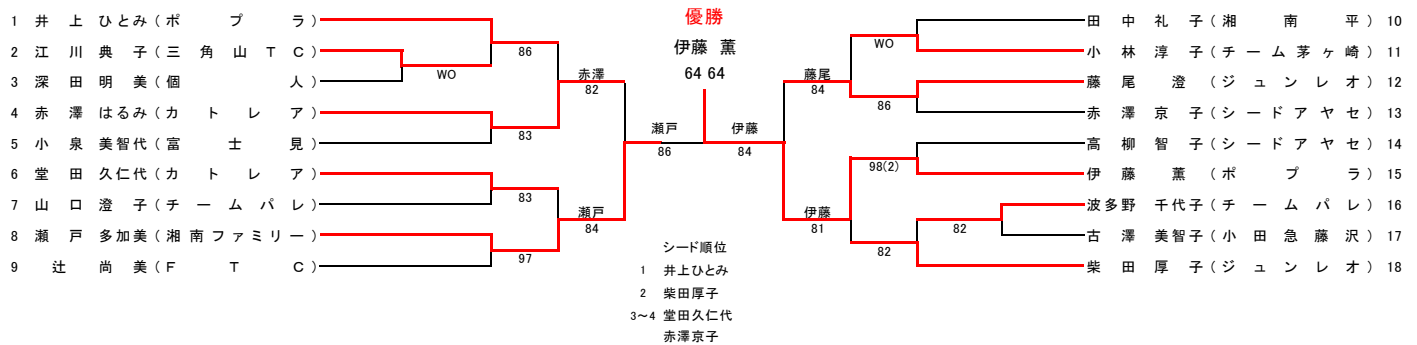

注意事項

- * 試合方法 1回戦～準々決勝：8ゲームプロセットノーアドバンテージ
準決勝・決勝：2タイブレークセットノーアドバンテージ
ファイナルセット10ポイントマッチタイブレーク
但し、50才以上の部は、決勝のみ2タイブレークセットノーアドバンテージ
ファイナルセット10ポイントマッチタイブレーク
試合前の練習はサービス4本のみです。
- * 審判 敗者によるソロチェアアンパイアで行います。
- * 使用球 ダンロップフォート

- * 集合時間までにテニスウェアで受付を済ませて下さい。それ以降は失格となります。
- * 天候不順による試合の有無は会場で決定します。電話での問い合わせには応じません。
- * 天候等やむを得ぬ事情により試合方法、日程、会場等を変更する事があります。
- * 試合中の怪我・熱中症等に関しては、応急処置は致しますが、責任は負いません。
- * フェイスマスク・フェイスカバーの着用は認めません。
- * その他、服装・ルールは「JTAテニスルールブック2015」に準じます。
- * 桃浜コートの駐車場の利用は選手のみです。
台数に限りがあります。近隣の有料駐車場、または公共の交通機関をご利用下さい。
- * ゴミは各自でお持ち帰り下さい。

問い合わせ先： 伊藤朋美