

# 第38回 Aブロック ダブルトーナメント

## 【一般の部】

4/18(月)		4/19(火)		4/20(水)			4/19(火)		4/18(月)	
1R	2R	3R	QF	SF	F	SF	QF	3R	2R	1R

会場：等々カネニコート  
 順延日：2016年4月21日(木) 横浜ガーデン

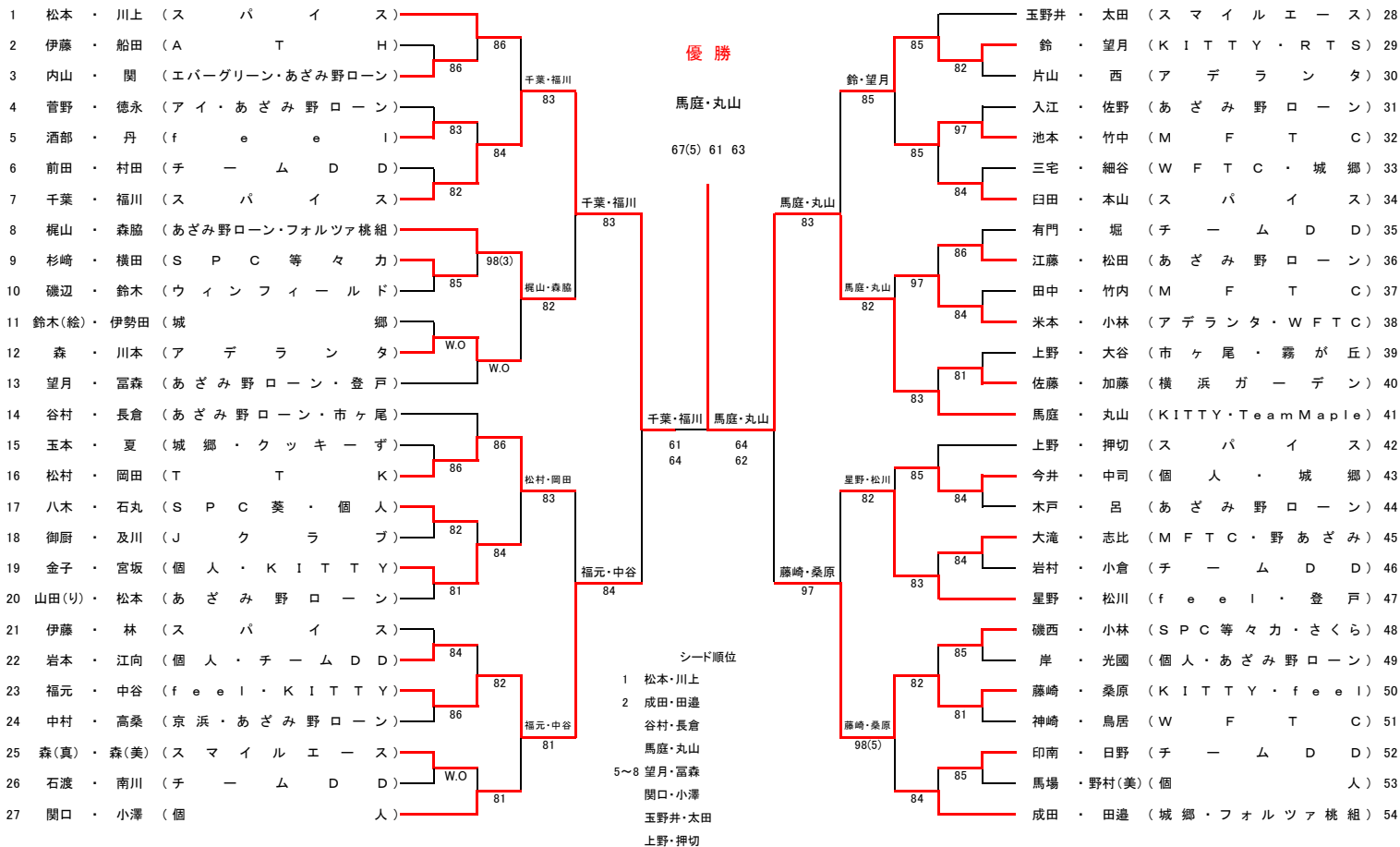

## 【50才以上の部】

4/18(月)		4/19(火)		4/20(水)			4/19(火)		4/18(月)	
1R	2R	3R	QF	SF	F	SF	QF	3R	2R	1R

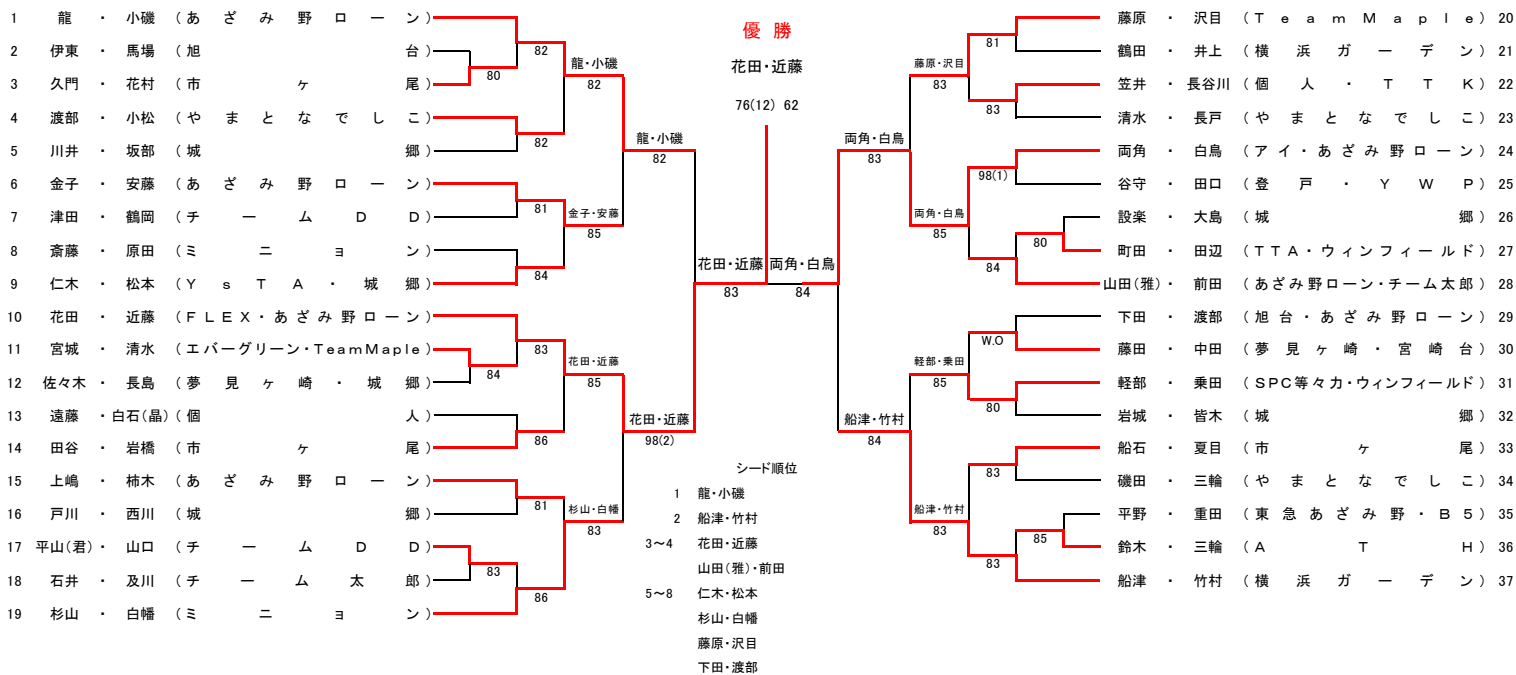

試合方法 1回戦～準々決勝：8ゲームプロセット ノードバンテージ  
 準決勝・決勝：3タイブレークセットマッチ ノードバンテージ  
 但し、50才以上の部は、決勝のみ 3タイブレークセットマッチ ノードバンテージ  
 試合前の練習はサービス4本のみです。  
 審判 敗者によるソロチェアアンパイア  
 試合球 ダンロップフォート

### 注意事項

- \* 集合時間までに二人揃ってテニスウェアで受付を済ませて下さい。それ以降は失格となります。
- \* 天候不順による試合の有無は会場で決定します。電話での問い合わせには応じません。
- \* 天候等やむを得ぬ事情により試合方法、日程、会場等を変更する事があります。
- \* 試合中の怪我・熱中症等に関しては、応急処置はいたしますが責任は負いません。
- \* フェイスマスク・フェイスカバーの着用は認めません。
- \* その他、服装・ルールは「JTAテニスルールブック2016」に準じます。
- \* ゴミは各自でお持ち帰り下さい。