

# 第38回 Bブロック ダブルトーナメント

## 【一般の部】

|         |    |         |    |         |   |         |    |         |    |
|---------|----|---------|----|---------|---|---------|----|---------|----|
| 4/19(火) |    | 4/20(水) |    | 4/21(木) |   | 4/20(水) |    | 4/19(火) |    |
| 1R      | 2R | 3R      | QF | SF      | F | SF      | QF | 3R      | 2R |

会 場：長浜公園テニスコート  
順延日：2016年4月28日(木)

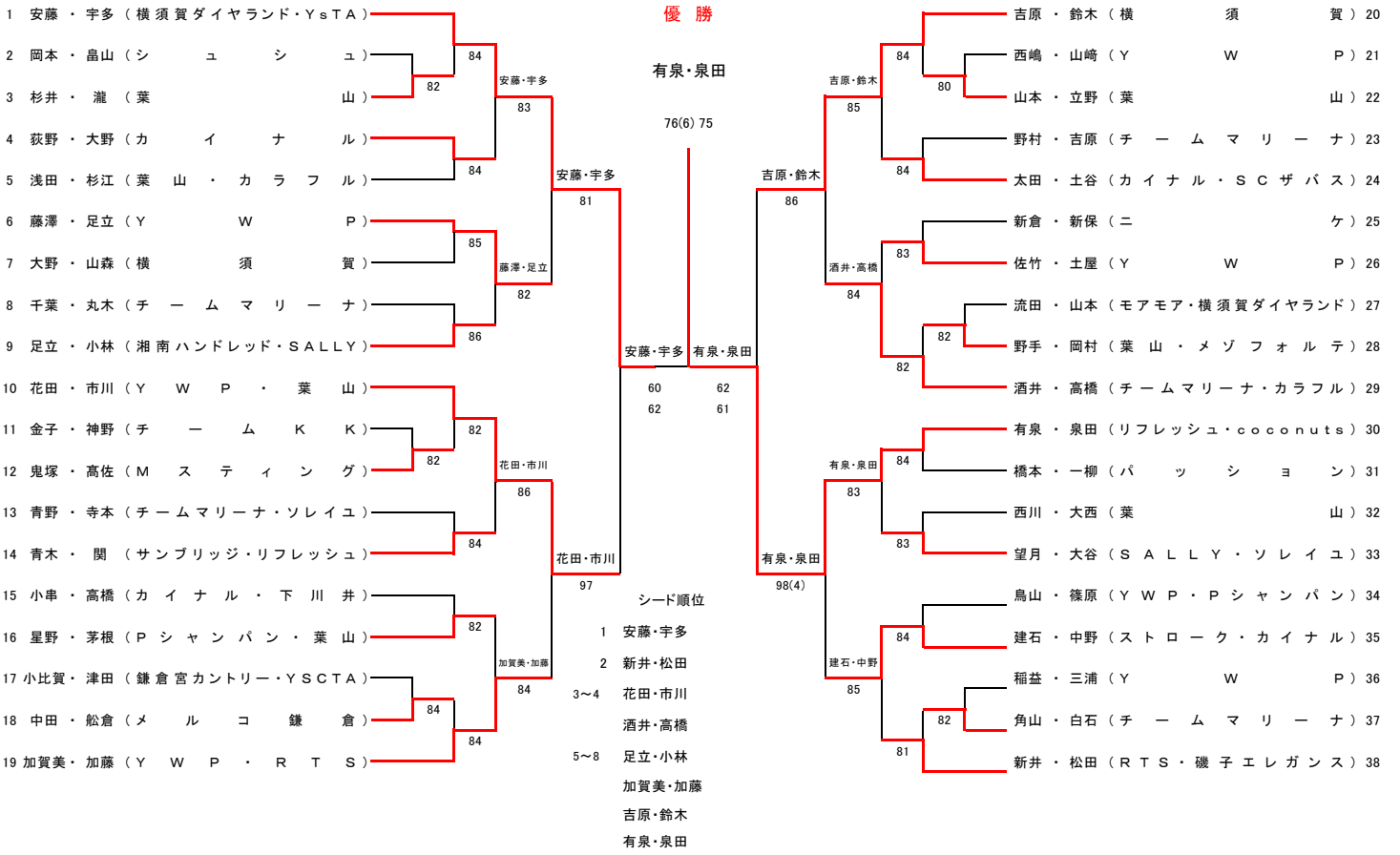

## 【50才以上の部】

|         |    |         |    |         |    |         |    |         |  |
|---------|----|---------|----|---------|----|---------|----|---------|--|
| 4/19(火) |    | 4/20(水) |    | 4/21(木) |    | 4/20(水) |    | 4/19(火) |  |
| 1R      | 2R | 3R      | SF | F       | SF | 3R      | 2R | 1R      |  |

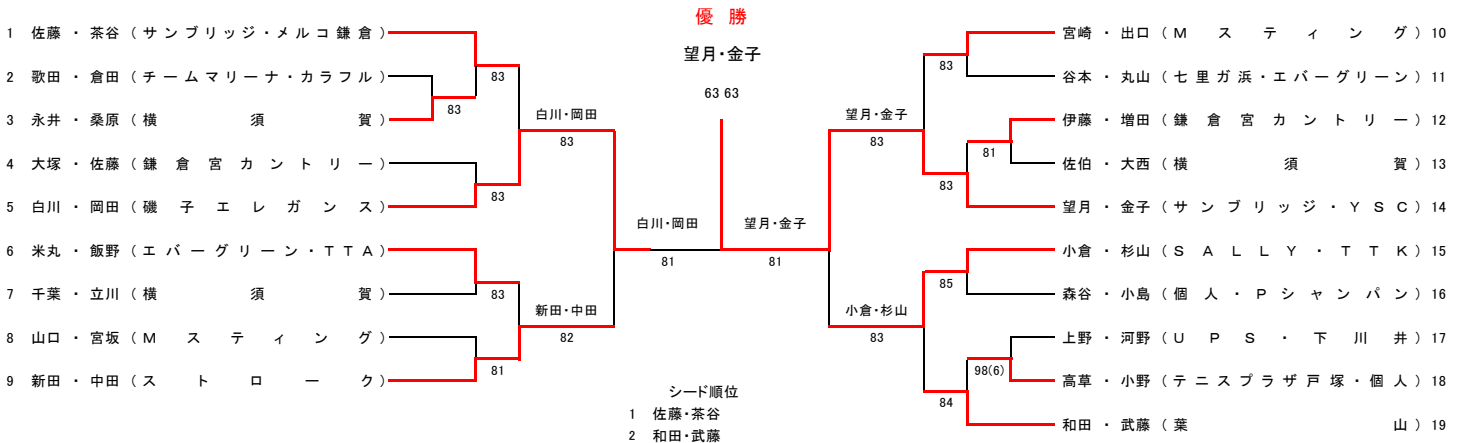

試合方法 1回戦～準々決勝：8ゲームブロセット ノードバンテージ  
準決勝・決勝：3タイブレークセットマッチ ノードバンテージ  
但し50才以上の部は、決勝のみ3タイブレークセットマッチ ノードバンテージ  
試合前の練習はサービス4本のみです。  
審判敗者によるソロチェアアンパイアで行います。  
試合 球ダンロップフォート

注意事項 \*集合時間までに二人揃ってテニスウェアで受付を済ませて下さい。それ以降は失格になります。  
\*天候不順による試合の有無は会場で決定します。電話での問い合わせには応じません。  
\*天候等やむを得ぬ事情により試合方法、日程、会場等を変更する事があります。  
\*試合中の怪我・熱中症等に関しては、応急処置はいたしますが責任は負いません。  
\*フェイスマスク・フェイスカバーの着用は認めません。  
\*その他、服装・ルールは「JTAテニスルールブック2016」に準じます。  
\*車をご利用の方は乗り合わせてご来場ください。(有料です)  
\*ゴミは各自でお持ち帰りください。